

# Οδηγός

εγκατάστασης και χρήσης  
ενσύρματου τερματικού επαγ  
POS Ingenico Desk 3200  
(εφαρμογή OnePOS)



Euronet Merchant Services Ίδρυμα Πληρωμών Μονοπρόσωπη Α.Ε.  
Σαχτούρη 1 & Λεωφόρος Ποσειδώνος, 176 74 Καλλιθέα, Αθήνα, Ελλάδα  
Αδειοδοτημένο Ίδρυμα Πληρωμών από την Τράπεζα της Ελλάδος,  
βάσει του ν. 4537/2018

# Περιεχόμενα

❖ <a href="#">Οδηγίες εγκατάστασης τερματικού eray POS</a>	3
❖ <a href="#">Σύνδεση παροχής ρεύματος</a>	3
❖ <a href="#">Σύνδεση με δίκτυο ethernet</a>	3
❖ <a href="#">Πληκτρολόγιο τερματικού</a>	4
❖ <a href="#">Αντικατάσταση ρολού χαρτιού παραστατικών συναλλαγής</a>	5
❖ <a href="#">Τι πρέπει να γνωρίζετε</a>	6
❖ <a href="#">Τρόποι συναλλαγών</a>	7
❖ <a href="#">Παραμετροποίηση Τερματικού</a>	8
❖ <a href="#">Συχνές συναλλαγές</a>	10
❖ <a href="#">Ειδικές συναλλαγές</a>	13
❖ <a href="#">Διαχείριση τερματικού eray POS</a>	15
❖ <a href="#">Διαχείριση χρηστών</a>	16

Για τη λειτουργία του τερματικού eray POS INGENICO Desk/3200 χρειάζεστε μία πρίζα Ethernet (δικτύου υπολογιστών) και πρόσβαση σε ηλεκτρικό ρεύμα.

- ❖ Απελευθερώστε το κάλυμμα πιέζοντας το κλιπ (1) προς την αντίθετη κατεύθυνση. Ανασηκώστε το κάλυμμα για να το αφαιρέσετε (εικόνα A)
- ❖ Για να κλείσετε το προστατευτικό κάλυμμα, εφαρμόστε το στις υποδοχές του τερματικού και πιέστε το κλιπ προς τα κάτω (εικόνα B)

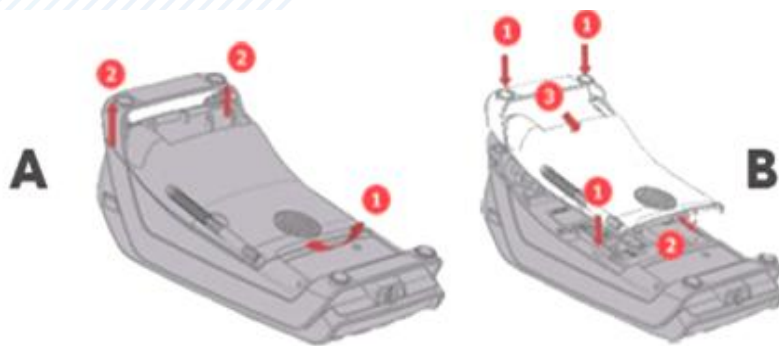

## Σύνδεση παροχής ρεύματος

Συνδέστε το καλώδιο τροφοδοσίας με το τερματικό eray POS στη θέση ① και βάλτε το στην πρίζα.

## Σύνδεση με δίκτυο Ethernet

Συνδέστε το καλώδιο Ethernet του δικτύου σας με τη θύρα στη θέση ②

- ① Τροφοδοσία Ρεύματος
- ② Τροφοδοσία Ethernet

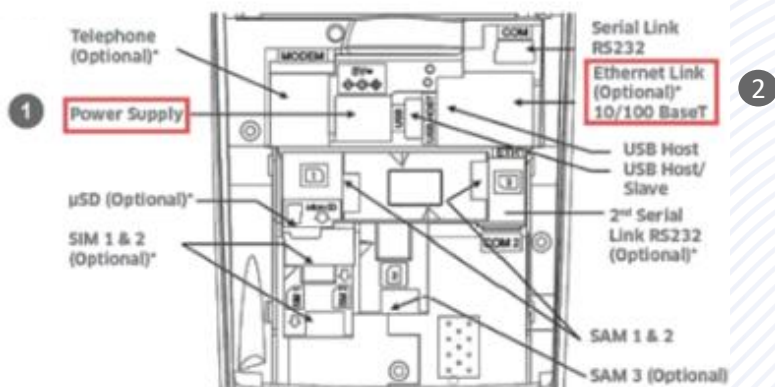

## Πληκτρολόγιο τερματικού Ingenico Desk/3200



1. Πλήκτρα πλοήγησης
2. Πλήκτρο ακύρωσης
3. Πλήκτρο εκκαθάρισης/reset
4. Πλήκτρο επιβεβαίωσης/αποδοχής

# Αντικατάσταση ρολού χαρτιού παραστατικών συναλλαγής

Το τερματικό διατίθεται με ένα ρολό χαρτιού. Όταν το ρολό πλησιάζει στο τέλος του, μια κόκκινη γραμμή εμφανίζεται πάνω στο χαρτί. Αυτό δείχνει πως το ρολό χαρτιού χρειάζεται αντικατάσταση.

**Προσοχή:** Να χρησιμοποιείτε μόνο χαρτί εγκεκριμένο από τον κατασκευαστή (με διάμετρο 40mm). Η χρήση ακατάλληλου χαρτιού μπορεί να προκαλέσει φθορά στον εκτυπωτή του τερματικού.

Με το δάχτυλό σας, σηκώστε το καπάκι από την ειδική εσοχή η οποία βρίσκεται στο άνω μέρος της συσκευής (A) και τραβήξτε προσεκτικά προς τα πίσω (B).

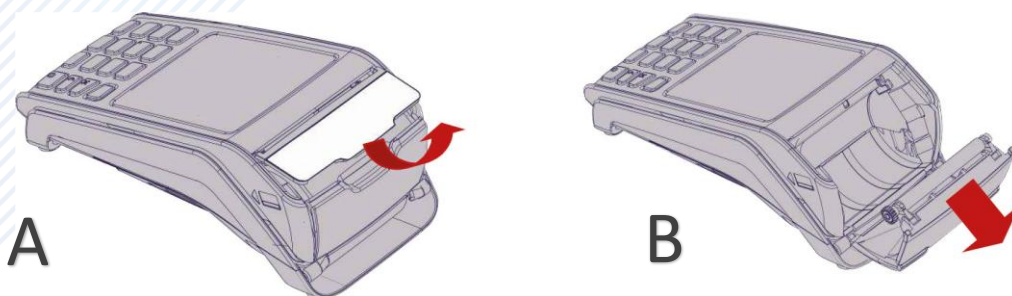

Τραβήξτε το κολλημένο μπροστινό άκρο του χαρτιού ή αφαιρέστε την προστατευτική ταινία του ρολού.

Τοποθετήστε το ρολό στον εκτυπωτή (C).

Αν χρειάζεται αφαιρέστε χαρτί έτσι ώστε το ρολό να εφαρμόζει στην υποδοχή του εκτυπωτή και να μην εμποδίζει το κάλυμμα να κλείσει.

Κλείστε το κάλυμμα ρολού χαρτιού πιέζοντας ελαφρά μέχρι να ασφαλίσει, επιτρέποντας μια μικρή ποσότητα χαρτιού να εξέχει από τη θύρα του εκτυπωτή (D).

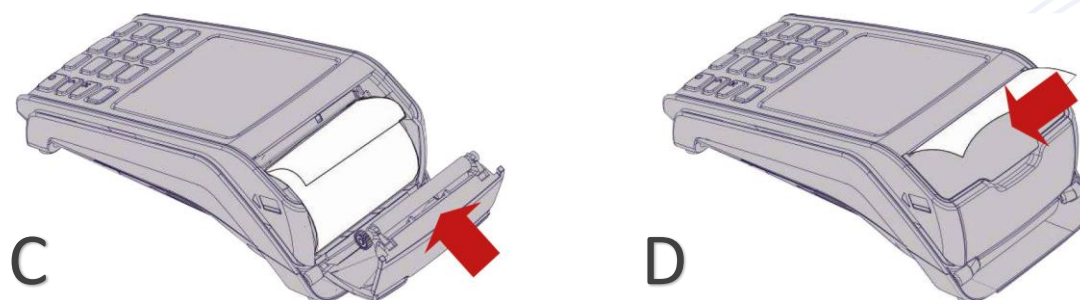

## Γενικά

- 1** Σε οποιαδήποτε συναλλαγή που απαιτείται η χρήση κάρτας, θα πρέπει να πληκτρολογήσετε το ποσό της συναλλαγής πριν την εισαγωγή της κάρτας στο τερματικό eray POS.
- 2** Πατώντας το F1, εμφανίζονται οι συναλλαγές που υποστηρίζονται. Μετά την καταχώρηση του ποσού ενεργοποιούνται όλοι οι αναγνώστες καρτών του τερματικού eray POS και μπορείτε:
  - ❖ Να πραγματοποιήσετε ανέπαφη συναλλαγή
  - ❖ Να εισάγετε την κάρτα στο τερματικό eray POS (chip & pin συναλλαγή)
  - ❖ Να περάσετε την κάρτα από τον μαγνητικό αναγνώστη
  - ❖ Να πληκτρολογήσετε τον αριθμό της κάρτας (εφόσον η συγκεκριμένη λειτουργία έχει ενεργοποιηθεί από την eray)
- 3** Με την ολοκλήρωση της συναλλαγής το τερματικό eray POS εκτυπώνονται τα αποκόμματα συναλλαγής, ανάλογα με την παραμετροποίηση που έχετε επιλέξει (παρ. "Παραμετροποίηση Τερματικού").

## Κάρτες που υποστηρίζονται

Γίνονται αποδεκτές όλες οι κάρτες πληρωμών (χρεωστικές, πιστωτικές, προπληρωμένες), έκδοσης οποιασδήποτε τράπεζας που φέρουν τα σήματα VISA, Mastercard, Maestro, UnionPay, Diners και Discover.





	Συναλλαγή με χρήση του CHIP της κάρτας	Ανέπαφη συναλλαγή	Συναλλαγή με χρήση της μαγνητικής πίστας της κάρτας (οπίσθια όψη)
Χρήση	Εισάγετε την κάρτα στον έξυπνο αναγνώστη καρτών CHIP του τερματικού eray POS	Ο πελάτης πλησιάζει την κάρτα ή το smartphone του στο πάνω μέρος του τερματικού eray POS, ώσπου να ακουστεί ο χαρακτηριστικός ήχος που σημαίνει ότι η συναλλαγή ολοκληρώνεται	Περάστε την κάρτα από τον μαγνητικό αναγνώστη στο πλάι του τερματικού eray POS
Είδη συναλλαγών	Όλες	Πληρωμές	Όλες
Εισαγωγή PIN	Ακολουθήστε την οδηγία που θα εμφανιστεί στην οθόνη του τερματικού eray POS. Ο κάτοχος της κάρτας θα πληκτρολογήσει τον αριθμό PIN στο τερματικό eray POS	Ακολουθήστε την οδηγία που θα εμφανιστεί στην οθόνη του τερματικού eray POS. Ο κάτοχος της κάρτας θα πληκτρολογήσει τον αριθμό PIN στο τερματικό eray POS, εφόσον ζητηθεί	Ενδέχεται η κάρτα του κατόχου να απαιτεί τη χρήση PIN
Υπογραφή	Αν δεν εμφανιστεί στην οθόνη του τερματικού eray POS η επιλογή πληκτρολόγησης PIN, το τερματικό eray POS ενδέχεται να εκτυπώσει ένα παραστατικό που απαιτεί υπογραφή του πελάτη για την αποδοχή της συναλλαγής	Ακολουθήστε την οδηγία που θα εμφανιστεί στο τερματικό eray POS	Ο πελάτης πρέπει πάντα να υπογράφει το παραστατικό που εκτυπώνεται

## ΕΓΚΑΤΑΣΤΑΣΗ ΠΑΡΑΜΕΤΡΩΝ

1. Πατήστε F2
2. Επιλέξτε «2. ΕΓΚΑΤ. ΠΑΡΑΜΕΤΡΩΝ»
3. Πατήστε

## ΤΕΣΤ ΕΠΙΚΟΙΝΩΝΙΑΣ

1. Πατήστε F2
2. Επιλέξτε «ΕΠΙΚΟΙΝΩΝΙΑ»
3. Πατήστε
4. Επιλέξτε «ΤΕΣΤ ΕΠΙΚΟΙΝΩΝΙΑΣ»
5. Πατήστε
6. Λήψη έγκρισης



## ΡΥΘΜΙΣΗ ΩΡΑΣ ΑΥΤΟΜΑΤΟΥ ΚΛΕΙΣΙΜΑΤΟΣ ΠΑΚΕΤΟΥ

1. Πατήστε F2
2. Επιλέξτε «3-ΡΥΘΜΙΣΕΙΣ ΠΑΡΑΜ.»
3. Πατήστε
4. Επιλέξτε «3-ΡΥΘΜ. ΕΜΠΟΡΟΥ»
5. Πατήστε
6. Επιλέξτε «4-ΩΡΑ ΚΛΕΙΣΙΜΑΤΟΣ»
7. Πατήστε
8. Επιλέξτε την επιθυμητή επιλογή και πατήστε  για:
  - «1-ΑΠΕΝΕΡΓΟΠΟΙΗΣΗ»  
Απενεργοποίηση της αυτόματης ώρας κλεισίματος πακέτου
  - «2-ΡΥΘΜΙΣΤΕ ΩΡΑ»  
Εισάγετε την επιθυμητή ώρα κλεισίματος πακέτου με 24-ωρη μορφή ΩΩΛΛ
  - «3-DEFAULT»  
Είναι η ρύθμιση που έχει ορισθεί στο σύστημα

## ΕΚΤΥΠΩΣΗ ΠΑΡΑΜΕΤΡΩΝ

1. Πατήστε F2
2. Επιλέξτε «ΕΚΤ. ΠΑΡΑΜΕΤΡΩΝ»
3. Πατήστε
4. Εκτύπωση παραμέτρων







## ΠΑΡΑΜΕΤΡΟΠΟΙΗΣΗ ΕΚΤΥΠΩΣΕΩΝ

1. Πατήστε F2
2. Επιλέξτε «ΡΥΘΜΙΣΕΙΣ ΠΑΡΑΜ.»
3. Πατήστε
4. Επιλέξτε «ΡΥΘΜ. ΕΜΠΟΡΟΥ»
5. Πατήστε
6. Εισάγετε την επιθυμητή επιλογή και πατήστε  για:
  - «ΑΝΤΙΓΡΑΦΟ ΕΜΠΟΡΟΥ»
    - ΝΑΙ
    - ΟΧΙ
    - DEFAULT
  - «ΑΝΤΙΓΡΑΦΟ ΠΕΛΑΤΗ»
    - ΝΑΙ
    - ΕΡΩΤΗΣΗ ΣΕ ΠΕΛΑΤΗ
    - DEFAULT
  - «ΡΥΘΜ. ΚΛΕΙΣ. ΠΑΚΕΤΟΥ»
    - ΑΝΑΛΥΤΙΚΗ
    - ΣΥΝΟΠΤΙΚΗ
    - DEFAULT













Οι DEFAULT (Προεπιλεγμένες) τιμές για την παραμετροποίηση εκτυπώσεων είναι:

- ΑΝΤΙΓΡΑΦΟ ΕΜΠΟΡΟΥ = ΟΧΙ
- ΑΝΤΙΓΡΑΦΟ ΠΕΛΑΤΗ = ΕΡΩΤΗΣΗ ΣΕ ΠΕΛΑΤΗ
- ΕΚΤΥΠΩΣΗ ΑΥΤΟΜΑΤΟΥ ΚΛΕΙΣΙΜΑΤΟΣ ΠΑΚΕΤΟΥ = ΑΝΑΛΥΤΙΚΗ



## ΑΛΛΑΓΗ ΤΡΟΠΟΥ ΛΕΙΤΟΥΡΓΙΑΣ ΑΠΟ DIAL UP ΣΕ ETHERNET

1. Από την αρχική οθόνη
2. Πατήστε F3 - ΜΕΝΟΥ ΧΡΗΣΤΩΝ
3. Επιλέξτε «1. LOGIN»
4. Εισάγετε ID ΧΡΗΣΤΗ: 0000
5. Πατήστε 
6. Εισάγετε Password: 0000
7. Πατήστε 
8. Πατήστε F2 - SERVICE MENU
9. Επιλέξτε «3. ΡΥΘΜΙΣΕΙΣ ΠΑΡΑΜΕΤΡΩΝ»
10. Επιλέξτε «6. ΕΠΙΚΟΙΝΩΝΙΑ»
11. Επιλέξτε «4. ΠΡΟΤΕΡΑΙΟΤΗΤΑ»
12. Επιλέξτε «1. Primary» (ethernet)
13. Πατήστε 
14. Επιλέξτε F2 > 1. ΤΕΣΤ ΕΠΙΚΟΙΝΩΝΙΑΣ
15. Εμφανίζεται το μήνυμα επιτυχούς επικοινωνίας και πατήστε το 
16. Πατήστε δύο φορές το  «κόκκινο» για να επιστρέψετε στην αρχική οθόνη

## ΑΛΛΑΓΗ ΛΕΙΤΟΥΡΓΙΑΣ POS ΑΠΟ DHCP ΣΕ STATIC

1. Πατήστε F2
2. Επιλέξτε «5-ΑΑΔΕ» και πατήστε το 
3. Επιλέξτε «2-ΡΥΘΜΙΣΕΙΣ» και πατήστε το 
4. Επιλέξτε «1-ΜΕΝΟΥ ΣΥΝΔΕΣΗΣ» και πατήστε το 
5. Επιλέξτε «2-Network Settings» και πατήστε το 
6. Στην οθόνη εμφανίζεται η επιλογή «AUTO ?»
7. Πατήστε το  για να καταχωρήσετε τις επιθυμητές ρυθμίσεις δικτύου ακολουθώντας τα βήματα:
  - a) Εμφανίζεται το μενού «TCPIP PARAMS» με μοναδική επιλογή την «1-ΤΥΠΟΣ IP» - πατήστε το 
  - b) Στο μενού «ΡΥΘΜΙΣΕΙΣ ΠΑΡΑΜ.» θα εμφανιστεί η επιλογή «ΧΡΗΣΗ DHCP?» - πατήστε το 
  - c) Εμφανίζεται το μενού «TCPIP PARAMS» με τις επιλογές:  
**1-TCP/IP, 2-LOCAL IP address, 3-NETMASK, 4-GATEWAY, 5-DNS1, 6-DNS2**
  - d) Καταχωρήστε τις επιθυμητές τιμές στις παραπάνω επιλογές που έχουν δοθεί από τον τεχνικό ή τον πάροχό σας. Για να γίνει αυτό:
    - i. πατήστε στην αντίστοιχη υπο-επιλογή και πατήστε το 
    - ii. χρησιμοποιήστε το  για να διαγραφεί η υφιστάμενη τιμή
    - iii. καταχωρήστε τις επιθυμητές τιμές χρησιμοποιώντας και τις ενδιάμεσες τελείες και πατήστε το 
  - e) Πατήστε το  για να επιστρέψετε στο μενού «ΡΥΘΜΙΣΕΙΣ ΠΑΡΑΜ.»
  - f) Στην επιλογή 'Save & Reboot' πατήστε το  και το POS θα προχωρήσει σε επανεκκίνηση
  - g) Προχωρήστε σε εκτύπωση παραμέτρων για επιβεβαίωση της ορθότητας της καταχώρησης των ρυθμίσεων IP

## ΕΠΑΝΕΚΚΙΝΗΣΗ ΤΕΡΜΑΤΙΚΟΥ

1. Πατήστε ταυτόχρονα το  (κίτρινο πλήκτρο) και το  (πλήκτρο με την τελεία)

## ΠΩΛΗΣΗ

1. Πατήστε F1
2. Επιλέξτε «ΠΩΛΗΣΗ»
3. Πατήστε
4. Πληκτρολογήστε το ποσό
5. Πατήστε
6. Εισάγετε τον αριθμό των δόσεων (εάν υποστηρίζεται)
7. Πατήστε
8. Περάστε την κάρτα ή πλησιάστε κάρτα/τηλέφωνο (ανέπαφη συναλλαγή)
9. Ο πελάτης πληκτρολογεί το PIN του (αν απαιτείται) και επιλέγει
10. Το τερματικό ανιχνεύει αυτόματα αν η κάρτα είναι συμβατή για μετατροπή νομίσματος (DCC). Δείτε σελ. 14
11. Λήψη έγκρισης
12. Εκτύπωση απόδειξης



## ΕΠΙΒΕΒΑΙΩΣΗ ΥΠΟΓΡΑΦΗΣ (CONTACTLESS)

1. Εμφανίζεται «ΥΠΟΓΡΑΦΗ ΟΚ?» 
  2. Επιλέξτε ΝΑΙ =  ή ΟΧΙ =   
Σε περίπτωση καμίας επιλογής, θεωρείται ότι ο χρήστης έχει επιλέξει «ΝΑΙ»  
Στην περίπτωση επιλογής του «ΟΧΙ», η συναλλαγή ακυρώνεται και εκτυπώνεται μήνυμα: «ΔΕΝ ΕΓΚΡΙΝΕΤΑΙ. ΥΠΟΓΡΑΦΗ ΜΗ ΑΠΟΔΕΚΤΗ»
  3. Πατήστε  για επιβεβαίωση υπογραφής
- Συνεχίστε με τα βήματα 10 ως 12 της Πώλησης

## ΠΛΗΡΩΜΗ ΜΕΣΩ IRIS

1. Πατήστε F1
2. Επιλέξτε «ΠΩΛΗΣΗ»
3. Πατήστε
4. Πληκτρολογήστε το ποσό
5. Πατήστε
6. Πατήστε το  μέχρι να εμφανισθεί το μήνυμα «ΠΛΗΣΙΑΣΤΕ ΚΑΡΤΑ – ΚΙΤΡΙΝΟ ΓΙΑ ΕΝΑΛ. ΠΛΗΡΩΜΕΣ»
7. Πατήστε το κίτρινο πλήκτρο  και επιλέξτε «1. IRIS»
8. Το τερματικό θα εκτυπώσει το QR το οποίο πρέπει να σαρωθεί (scan) από το κινητό του καρτούχου, μέσω της χρήσης του mobile banking app της τράπεζας του, ώστε να ολοκληρωθεί η πληρωμή
9. Σε περίπτωση καθυστέρησης εμφανίζεται επιβεβαιωτικό μήνυμα «ΚΑΤΑΣΤΑΣΗ ΠΛΗΡΩΜΗΣ ΣΕ ΑΝΑΜΟΝΗ ΘΕΛΕΤΕ ΝΑ ΣΥΝΕΧΙΣΕΤΕ ;»
10. Πατήστε  για επιβεβαίωση αναμονής  
 για ακύρωση της συναλλαγής
12. Λήψη έγκρισης
13. Εκτύπωση απόδειξης



## ΥΠΟΣΤΗΡΙΞΗ ΦΙΛΟΦΩΡΗΜΑΤΟΣ (TIP)





1. Στην οθόνη εμφανίζεται η επιλογή «ΦΙΛΟΔΩΡΗΜΑ» 
2. i. Για συναλλαγή χωρίς φιλοδώρημα επιλέξτε «1-ΧΩΡΙΣ ΦΙΛΟΔΩΡΗΜΑ» και πατήστε
- ii. Για συναλλαγή με φιλοδώρημα:
  - επιλέξτε είτε ένα από τα διαθέσιμα ποσοστά (5%, 10%, 15%)
  - ή
  - επιλέξτε «5-ΕΙΣΑΓΕΤΕ ΠΟΣΟ» και πληκτρολογήστε το ποσό πατήστε



Συνεχίστε με τα βήματα 6 ως 12 της Πώλησης





Ισχύει εφόσον έχει ενεργοποιηθεί η συγκεκριμένη λειτουργικότητα από την eray

## ΑΓΟΡΑ ΜΕ ΔΟΣΕΙΣ

1. Πατήστε F1
2. Επιλέξτε «ΔΟΣΕΙΣ»
3. Πατήστε 
4. Πληκτρολογήστε το ποσό
5. Πατήστε 
6. Εισάγετε τον αριθμό των δόσεων
7. Πατήστε 
8. Περάστε την κάρτα ή πλησιάστε κάρτα/τηλέφωνο (ανέπαφη συναλλαγή)
9. Ο πελάτης πληκτρολογεί το PIN του (αν απαιτείται) και επιλέγει 
10. Λήψη έγκρισης
11. Εκτύπωση απόδειξης



## ΕΠΑΝΕΚΤΥΠΩΣΗ ΣΥΝΑΛΛΑΓΗΣ

1. Πατήστε 
2. Επιλέξτε
  - «ΑΝΤΙΓ. ΑΠΟΔΕΙΞΗΣ» περάστε την κάρτα, επιλέξτε τη συναλλαγή και πατήστε 
  - «ΤΕΛΕΥΤΑΙΑ ΣΥΝ/ΓΗ» πατήστε 
  - για να εκτυπωθεί η απόδειξη της τελευταίας συναλλαγής
  - «ΕΠΙΛΕΚΤΙΚΗ ΕΠΑΝ/ΣΗ» εισάγετε τον αριθμό συναλλαγής και πατήστε 



### Παρατήρηση:



Κατά την πραγματοποίηση chip συναλλαγής να μην αφαιρεθεί η κάρτα πριν την ολοκλήρωση της συναλλαγής. Σε ανέπαφη συναλλαγή να μην απομακρυνθεί η κάρτα/τηλέφωνο μέχρι να ακουστεί ο χαρακτηριστικός ήχος.

## ΛΙΣΤΑ ΣΥΝΑΛΛΑΓΩΝ

1. Πατήστε F1
2. Επιλέξτε «ΛΙΣΤΑ ΣΥΝΑΛΛΑΓΩΝ»
3. Πατήστε 
4. Επιλέξτε
  - 1-ΑΝΑΛΥΤΙΚΗ ΑΝΑΦΟΡΑ
  - 2-ΣΥΝΟΠΤΙΚΗ ΑΝΑΦΟΡΑ
5. Εκτύπωση λίστας



## ΑΚΥΡΩΣΗ ΣΥΝΑΛΛΑΓΗΣ

1. Πατήστε F1
2. Επιλέξτε «ΑΚΥΡΩΣΗ»
3. Πατήστε 
4. Εισάγετε τον αριθμό συναλλαγής
5. Πατήστε 
6. Πατήστε 
- για επιβεβαίωση
7. Περάστε την κάρτα
8. Λήψη έγκρισης
9. Εκτύπωση απόδειξης



ΠΡΟΣΟΧΗ: Η συγκεκριμένη διαδικασία πρέπει να εκτελείται σε ημερήσια βάση.

## ΑΠΟΣΤΟΛΗ ΠΑΚΕΤΟΥ

1. Πατήστε F1
2. Επιλέξτε «ΚΛΕΙΣΙΜΟ ΗΜΕΡΑΣ» 
3. Πατήστε
4. Επιλέξτε
  - 1 - ΑΝΑΛΥΤΙΚΗ ΑΝΑΦΟΡΑ
  - 2 - ΣΥΝΟΠΤΙΚΗ ΑΝΑΦΟΡΑ
5. Εκτύπωση μηνύματος επιτυχούς αποστολής πακέτου

Ισχύει εφόσον έχει ενεργοποιηθεί η λειτουργικότητα στα συστήματα της eray και στο τερματικό



## ΑΠΟΣΤΟΛΗ ΠΑΚΕΤΟΥ ΜΕ NOWPAY

1. Πατήστε F1
2. Επιλέξτε «ΚΛΕΙΣΙΜΟ ΗΜΕΡΑΣ»
3. Πατήστε
4. Επιλέξτε το είδος εκτύπωσης που επιθυμείτε και πατήστε
5. Εφόσον πληρούνται οι προϋποθέσεις χρήσης της υπηρεσίας, εμφανίζεται μήνυμα στην οθόνη του τερματικού για χρήση της υπηρεσίας NowPay (μαζί με την προμήθεια)
  - Επιλέξτε  για χρήση της υπηρεσίας NowPay
6. Εμφανίζεται στην οθόνη του τερματικού το ποσό πίστωσης του πακέτου
  - Επιλέξτε  για χρήση της υπηρεσίας NowPay
7. Εμφανίζεται στην οθόνη του τερματικού επιβεβαιωτικό μήνυμα για κλείσιμο ημέρας
  - Επιλέξτε



Αν επιθυμείτε να διακόψετε το κλείσιμο ημέρας **με χρήση της υπηρεσίας NowPay**, πατήστε  σε οποιοδήποτε από τα βήματα 5, 6.

Αν επιλεγεί  στο βήμα 7, ακυρώνεται πλήρως η διαδικασία κλεισίματος πακέτου

## ΕΝΕΡΓΟΠΟΙΗΣΗ ΛΕΙΤΟΥΡΓΙΑΣ NOWPAY

1. Πατήστε F2
2. Με τη χρήση του κάτω βέλους  αναζητήστε την επιλογή NOWPAY
3. Πατήστε
4. Επιλέξτε 1- ΕΝΕΡΓΟΠΟΙΗΣΗ
5. Εμφανίζεται μήνυμα επιβεβαίωσης
6. Πατήστε
7. Πατήστε το κίτρινο πλήκτρο  για επιστροφή στην αρχική οθόνη

## ΑΠΕΝΕΡΓΟΠΟΙΗΣΗ ΛΕΙΤΟΥΡΓΙΑΣ NOWPAY

1. Πατήστε F2
2. Με τη χρήση του κάτω βέλους  αναζητήστε την επιλογή NOWPAY
3. Πατήστε
4. Επιλέξτε 2- ΑΠΕΝΕΡΓΟΠΟΙΗΣΗ
5. Εμφανίζεται μήνυμα επιβεβαίωσης
6. Πατήστε
7. Πατήστε το κίτρινο πλήκτρο  για επιστροφή στην αρχική οθόνη

Εφόσον υποστηρίζεται από τον κλάδο δραστηριότητας της επιχείρησης και έχει ενεργοποιηθεί από την eray

## ΜΕΝΟΥ ΠΡΟΕΓΚΡΙΣΗΣ

1. Πατήστε F1
2. Επιλέξτε «ΜΕΝΟΥ ΠΡΟΕΓΚΡΙΣΗΣ»
3. Πατήστε
4. Επιλέξτε
  - 1-ΠΡΟΕΓΚΡΙΣΗ
  - 2-ΑΚΥΡΩΣΗ ΠΡΟΕΓΚ.
  - 3-ΟΛΟΚΛΗΡΩΣΗ ΠΡΟΕΓΚ.

## ΠΡΟΕΓΚΡΙΣΗ

1. Πατήστε F1
2. Επιλέξτε «ΜΕΝΟΥ ΠΡΟΕΓΚΡΙΣΗΣ»
3. Πατήστε
4. Επιλέξτε «ΠΡΟΕΓΚΡΙΣΗ»
5. Πατήστε
6. Πληκτρολογήστε το ποσό
7. Πατήστε
8. Περάστε την κάρτα [ή πληκτρολογήστε (\*) τον αριθμό της κάρτας]
9. Ο πελάτης πληκτρολογεί το PIN του (αν απαιτείται) και επιλέγει

- Σε περίπτωση πληκτρολόγησης του αριθμού της κάρτας το τερματικό θα σας ζητήσει την ημερομηνία λήξης της κάρτας και το CVV2  
Το CVV2 είναι ο 3-ψήφιος κωδικός ασφαλείας που βρίσκεται στο πίσω μέρος της κάρτας
- Σε περίπτωση που το eray POS ζητάει 4 ψηφία, εισάγετε μπροστά το μηδέν
- 7. Λήψη έγκρισης
- 8. Εκτύπωση απόδειξης

## ΟΛΟΚΛΗΡΩΣΗ ΠΡΟΕΓΚΡΙΣΗΣ







1. Πατήστε F1
2. Επιλέξτε «ΜΕΝΟΥ ΠΡΟΕΓΚΡΙΣΗΣ»
3. Πατήστε
4. Επιλέξτε «ΟΛΟΚΛΗΡΩΣΗ ΠΡΟΕΓΚ.»
5. Πατήστε
6. Πληκτρολογήστε το ποσό (\*\*)
7. Περάστε την κάρτα (ή πληκτρολογήστε τον αριθμό της κάρτας)
8. Πατήστε
9. Το τερματικό ανιχνεύει αυτόματα αν η κάρτα είναι συμβατή για μετατροπή νομίσματος (DCC). Δείτε σελ. 14
7. Εισάγετε τον αριθμό δόσεων (εάν υποστηρίζεται/επιθυμεί ο πελάτης)
8. Πατήστε
9. Ο πελάτης πληκτρολογεί το PIN του (αν απαιτείται) και επιλέγει
10. Λήψη έγκρισης
11. Εκτύπωση απόδειξης

\*\* Το ποσό θα πρέπει να είναι μικρότερο ή ίσο του αρχικού ποσού που καταχωρήθηκε κατά την προέγκριση

## ΑΚΥΡΩΣΗ ΠΡΟΕΓΚΡΙΣΗΣ



1. Πατήστε F1
2. Επιλέξτε «ΜΕΝΟΥ ΠΡΟΕΓΚΡΙΣΗΣ»
3. Πατήστε
4. Επιλέξτε «ΑΚΥΡΩΣΗ ΠΡΟΕΓΚ.»
5. Πατήστε
6. Πληκτρολογήστε το ποσό
7. Πατήστε
8. Περάστε την κάρτα (ή πληκτρολογήστε τον αριθμό της κάρτας)
9. Λήψη έγκρισης
10. Εκτύπωση απόδειξης

## MAIL ORDER

1. Πατήστε F1
2. Επιλέξτε «MAIL ORDER»
3. Πατήστε 
4. Πληκτρολογήστε το ποσό συναλλαγής και πατήστε 
5. Εισάγετε τον αριθμό των δόσεων (αν απαιτείται) και πατήστε 
6. Εμφανίζεται το menu "MOTO PRESENCE" με τις ακόλουθες επιλογές:
  - 1-ΜΗ ΕΠΙΔΕΙΞΗ ΚΑΡΤΑΣ
  - 2-ΜΕΣΩ MAIL
  - 3-ΜΕΣΩ ΤΗΛΕΦΩΝΟΥ
7. Επιλέξτε την επιθυμητή επιλογή
8. Πληκτρολογήστε τον αριθμό κάρτας και πατήστε δυο φορές 
9. Πληκτρολογήστε την ημερομηνία λήξης της κάρτας και πατήστε 
10. Πατήστε  για επιβεβαίωση του αριθμού κάρτας
9. Λήψη έγκρισης
10. Εκτύπωση απόδειξης



Εφόσον υποστηρίζεται από τον κλάδο δραστηριότητας της επιχείρησης και έχει ενεργοποιηθεί από την erpay

## ΠΩΛΗΣΗ ΜΕ ΧΡΗΣΗ ΥΠΗΡΕΣΙΑΣ ΜΕΤΑΤΡΟΠΗΣ ΝΟΜΙΣΜΑΤΟΣ (DCC)

1. Πατήστε F1
2. Επιλέξτε «ΠΩΛΗΣΗ»
3. Πατήστε 
4. Πληκτρολογήστε το ποσό
5. Πατήστε 
6. Περάστε την κάρτα ή πλησιάστε κάρτα/τηλέφωνο (ανέπαφη συναλλαγή)
7. Το τερματικό θα ανιχνεύσει αυτόματα αν η κάρτα είναι συμβατή για μετατροπή νομίσματος
8. Ρωτήστε τον κάτοχο της κάρτας αν επιθυμεί να πληρώσει στο νόμισμα της χώρας του ή σε EUR (τοπικό νόμισμα)
9. Εάν ο κάτοχος της κάρτας:
  - αποδεχτεί τη μετατροπή νομίσματος:
    - θα πρέπει να επιλέξει ο ίδιος το νόμισμα της κάρτας του στο τερματικό
    - θα πρέπει ο ίδιος να πληκτρολογήσει το PIN του (αν απαιτείται) και να επιλέξει
    - λήψη έγκρισης. Η συναλλαγή ολοκληρώνεται με τη χρήση DCC και εκτυπώνεται η απόδειξη DCC
  - απορρίψει τη μετατροπή νομίσματος:
    - η συναλλαγή συνεχίζεται σαν κανονική συναλλαγή με πιστωτική/χρεωστική κάρτα επιλέγοντας το τοπικό νόμισμα (EUR)

**Προσοχή!** Αν η ανοικτή πληκτρολόγηση (manual entry) είναι ενεργοποιημένη και η εκκίνηση της συναλλαγής δεν γίνει από το menu MOTO αλλά από το menu 'ΠΩΛΗΣΗ' θα εμφανιστεί ερώτηση αν ο πελάτης (καρτούχος) είναι παρών.

Αν επιλεγεί:



- «  », θα εμφανιστεί η επιλογή του menu "MOTO PRESENCE"
- «  », θα ζητηθούν τα στοιχεία της κάρτας και η υπογραφή του καρτούχου (signature)

## Διαχείριση χρηστών

Το τερματικό eray POS υποστηρίζει την εισαγωγή τριών επιπέδων χρηστών (Ταμίας, manager Ταμίας και Διαχειριστής) με διαφορετικά δικαιώματα πρόσβασης, σε περίπτωση που εξυπηρετούνται περισσότερα από ένα ταμεία/βάρδιες από το ίδιο τερματικό eray POS.

## Σύνδεση (Login)

Για να συνδεθείτε σαν Ταμίας / Manager Ταμίας / Διαχειριστής

1. Πατήστε F3 για να εμφανιστεί το «ΜΕΝΟΥ ΧΡΗΣΤΩΝ»
2. Επιλέξτε «Login»
3. Εισάγετε «ID ΧΡΗΣΤΗ» και πατήστε 
4. Εισάγετε τον κωδικό χρήστη και πατήστε 

## Αποσύνδεση (Logout)

Για να αποσυνδεθείτε:

1. Πατήστε F3 για να εμφανιστεί το «ΜΕΝΟΥ ΧΡΗΣΤΩΝ»
2. Επιλέξτε «Logout»
3. Πατήστε 

Κωδικός χρήστη	Περιγραφή χρήστη	Περιγραφή προσβάσεων
0000	MANAGER ΤΑΜΙΑΣ	<p><b>F1</b> Μενού συναλλαγών</p> <ul style="list-style-type: none"> <li>• Πώληση</li> <li>• Επιστροφή</li> <li>• Ακύρωση</li> <li>• Προέγκριση</li> <li>• Ολοκλήρωση συναλλαγής</li> <li>• Cash Advance *</li> <li>• Mail Order</li> <li>• Δόσεις</li> <li>• Quasi Cash *</li> <li>• Κλείσιμο ημέρας</li> <li>• Λίστα συναλλαγών</li> </ul> <p><b>F2</b> Μενού συστήματος (Βασικό επίπεδο)</p> <p><b>F3</b> Μενού χρηστών</p> <ul style="list-style-type: none"> <li>• Συντήρηση</li> <li>• Νέος χρήστης</li> <li>• Διαγραφή χρήστη</li> <li>• Αλλαγή κωδικού</li> </ul>
1111	ΤΑΜΙΑΣ	<p><b>F1</b> Μενού συναλλαγών</p> <ul style="list-style-type: none"> <li>• Πώληση</li> <li>• Επιστροφή</li> <li>• Ακύρωση</li> <li>• Προέγκριση</li> <li>• Ολοκλήρωση συναλλαγής</li> <li>• Cash Advance *</li> <li>• Mail Order</li> <li>• Δόσεις</li> <li>• Quasi Cash *</li> <li>• Κλείσιμο ημέρας</li> <li>• Λίστα συναλλαγών</li> </ul>
9999	ΔΙΑΧΕΙΡΙΣΤΗΣ	<p><b>F2</b> Μενού συστήματος (Προχωρημένο επίπεδο)</p> <p><b>F1</b> Μενού συναλλαγών</p> <ul style="list-style-type: none"> <li>• Κλείσιμο ημέρας</li> </ul> <p><b>F3</b> Μενού χρηστών</p> <ul style="list-style-type: none"> <li>• Νέος χρήστης</li> <li>• Διαγραφή χρήστη</li> <li>• Αλλαγή κωδικού</li> <li>• Λίστα χρηστών</li> </ul>

\* Οι επιλογές Cash Advance και Quasi Cash του τερματικού eray POS δεν υποστηρίζονται από την eray



**Euronet Merchant Services Ίδρυμα Πληρωμών Μονοπρόσωπη Α.Ε.  
Σαχτούρη 1 & Λεωφόρος Ποσειδώνος, 176 74 Καλλιθέα, Αθήνα  
Αδειοδοτημένο Ίδρυμα Πληρωμών από την Τράπεζα της Ελλάδος**

**Τηλεφωνικό κέντρο εξυπηρέτησης & τεχνικής  
υποστήριξης επιχειρήσεων της ePAY 24/7**

**+30 210 38 98 954**